

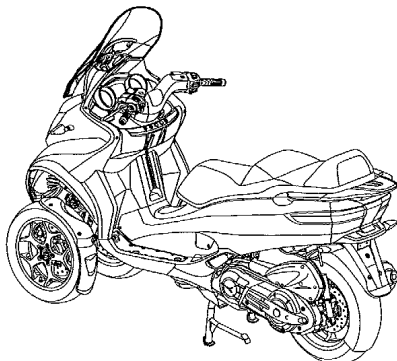









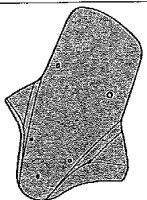
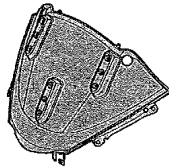

WARNING

- GB**  Thank you for choosing Piaggio genuine accessories for installation on your motorcycle. It is extremely important that the accessories be installed correctly, so read and thoroughly understand this instruction sheet before you attempt to install your Piaggio genuine accessory.
- I**  Grazie per aver scelto accessori originali Piaggio da installare sulla Vostra motocicletta. Prima di installare un accessorio originale Piaggio è necessario leggere attentamente le istruzioni riportate nelle pagine seguenti.
- F**  Merci d'avoir choisi les accessoires originaux Piaggio, à installer sur votre moto. Avant de monter un accessoire original Piaggio, lire très attentivement les notices des suivantes pages.
- D**  Wir danken Ihnen dafür, dass Sie sich für Originalzubehör von Piaggio zur Installation an Ihrem Motorrad entschieden haben. Vor der Montage eines Originalzubehörs von Piaggio ist es erforderlich, dass Sie die Anleitung der folgenden Seiten aufmerksam durchlesen.
- E**  Gracias por haber escogido sólo accesorios originales Piaggio para instalar sobre su motocicleta. Antes de montar un accesorio original Piaggio, es necesario leer atentamente las instrucciones de las páginas siguientes.
- GR**  Σας ευχαριστούμε που επιλέξατε να εγκαταστήσετε στη μηχανή σας τα αυθεντικά αξεσουάρ Piaggio. Πριν την τοποθέτηση ενός αυθεντικού αξεσουάρ Piaggio, διαβάστε πολύ προσεκτικά τις οδηγίες των ακόλουθων σελίδων.
- GB**  Improper installation of accessories can severely compromise the safety of your vehicle. Improper installation can lead to a loss of stability or wheel lock up, with subsequent serious accident and injury or even death. If you have any question about the proper installation of your Piaggio genuine accessory, do not ride your vehicle. Take it to your local Piaggio dealer who will have the appropriate tools and equipment to properly and safely install your accessory.
- I**  Un'installazione non corretta degli accessori può compromettere la sicurezza del veicolo, in quanto si può verificare la perdita di stabilità o un blocco ruote, che possono portare a gravi incidenti, anche fatali. In caso di dubbi sulla corretta installazione di un accessorio originale Piaggio, non utilizzate il veicolo e recatevi presso un rivenditore ufficiale Piaggio, il quale vi eseguirà una corretta installazione mediante l'attrezzatura appropriata.
- F**  Une mauvaise installation des accessoires peut compromettre la sécurité du véhicule : une perte de stabilité ou un blocage des roues peuvent entraîner de graves accidents, voire un accident fatal. En cas de doutes sur la bonne installation de votre accessoire original Piaggio, évitez de le monter vous-même et rendez-vous chez votre revendeur Piaggio le plus proche, qui l'installera correctement à l'aide de l'outillage approprié.
- D**  Eine nicht korrekte Installation des Zubehörs kann die Sicherheit des Fahrzeugs gefährden, denn dadurch könnte die Stabilität verloren gehen oder die Räder könnten blockiert werden – dies könnte zu schweren, auch lebensgefährlichen Unfällen führen. Falls Sie Zweifel an der korrekten Anbringung Ihres Piaggio-Originalzubehörs haben, verwenden Sie das Fahrzeug nicht, sondern begeben Sie sich wegen der korrekten Installation mit den entsprechenden Werkzeugen zu Ihrem nächsten Piaggio-Fachhändler.
- E**  La instalación incorrecta de los accesorios puede afectar la seguridad del vehículo, puesto que se puede presentar una pérdida de estabilidad o el bloqueo de las ruedas, lo cual puede causar accidentes inclusive graves o hasta fatales. En caso de dudas sobre la correcta instalación de un accesorio original Piaggio, no utilizar el vehículo y dirigirse al concesionario Piaggio más cercano para una instalación correcta y con las herramientas adecuadas.
- GR**  Μια κακή εγκατάσταση των αξεσουάρ μπορεί να θέσει σε κίνδυνο την ασφάλεια του οχήματος: μια απώλεια ευστάθειας ή μια εμπλοκή των τροχών μπορεί να επιφέρει σοβαρά ατυχήματα, ακόμη και θανατηφόρο ατύχημα. Σε περίπτωση αμφιβολιών σχετικά με την ορθή εγκατάσταση του αυθεντικού σας αξεσουάρ Piaggio, αποφύγετε να το τοποθετήσετε εσείς ο ίδιος και απευθυνθείτε στον πλησιέστερο σε εσάς μεταπωλητή Piaggio ο οποίος θα το εγκαταστήσει ορθά με τη βοήθεια των κατάλληλων εργαλείων.
- GB**  For all load-carrying accessories, such as luggage boxes or saddle bags, always observe the recommended loading and attaching instructions. Failure to heed this warning can lead to a degradation in vehicle handling, with subsequent vehicle upset, accident, serious injury or even death.
- I**  Per tutti gli accessori relativi al trasporto di carichi, per esempio portapacchi, bauletti o valigie laterali, è necessario seguire attentamente le istruzioni riportanti il corretto montaggio e il corretto alloggiamento/ fissaggio del carico, in modo da evitare una minore manovrabilità del veicolo con conseguenti cadute o gravi incidenti, anche fatali.
- F**  Concernant tous les accessoires pour le transport de chargements, par exemple les coffres à bagages ou les malles à deux sacoches, suivre attentivement la notice pour le chargement et le montage, afin d'éviter une manoeuvrabilité réduite de la machine, ce qui entraînerait des chutes possibles, des accidents graves, voire un accident fatal.
- D**  Bei allen Zubehörteilen zum Transport von Lasten, zum Beispiel bei Köffchen für Gepäck oder Taschen mit zwei Fächern, ist es erforderlich, die Anleitung zur Befadung und Montage aufmerksam zu lesen, damit eine geringere Manövrierbarkeit des Fahrzeugs vermieden werden kann, die zu Stürzen und schweren, auch lebensgefährlichen Unfällen führen könnte.
- E**  Para todos los accesorios para transportar carga, por ejemplo portapaquetes para equipaje o valijas de doble bolso, es necesario seguir atentamente las instrucciones para la carga y el montaje, con el fin de evitar una reducción de la maniobrabilidad del vehículo, con consecuencias caídas y accidentes graves o inclusive fatales.
- GR**  Αναφορικά με όλα τα αξεσουάρ για τη μεταφορά φορτίων, παραδείγματος χάριν οι σαόνες ποσοκεών ή τα σκαίβια με δύο θήκες, ακολουθείτε προσεκτικά τις οδηγίες για τη φόρωση και την τοποθέτηση, ώστε να αποφύγετε τη μείωση της ικανότητας ελιγμών της μηχανής, που θα μπορούσε να επιφέρει πιθανές πτώσεις, σοβαρά ατυχήματα, ακόμη και θανατηφόρο ατύχημα.
- GB**  Carbon fiber components, when broken, are extremely sharp, and can cause deep and serious cuts. Never attempt to repair a carbon fiber part. Never trim a carbon fiber part with any operation that uses sawing, grinding or sanding, as the fibers are toxic and extremely injurious to your health.
- I**  I componenti in fibra di carbonio, quando si rompono, presentano parti estremamente taglienti che possono provocare tagli gravi e profondi. Non cercate di riparare un pezzo in fibra di carbonio, né di tagliarlo utilizzando seghe, mole o smerigliatrici perché le fibre sono tossiche ed estremamente pericolose per la salute.
- F**  Si les composants en fibre de carbone se cassent, ils présentent des extrémités extrêmement coupantes qui peuvent causer des coupures graves et profondes. N'essayez jamais de réparer une pièce en fibre de carbone, ni de la couper à l'aide d'une scie, d'une meule ou d'une ponceuse, car les fibres sont toxiques et extrêmement dangereuses pour la santé.
- D**  Wenn Teile aus Kohlenstoffaser zerbrechen, entstehen scharfe Flächen, die tiefe Schnitte verursachen können. Versuchen Sie nicht, Teile aus Kohlenstoffaser zu reparieren oder mit Sägen, Schleifmaschinen oder Schmirgelmaschinen zu bearbeiten, denn die Fasern sind giftig und extrem gesundheitsgefährdend.
- E**  Cuando se rompen, los componentes en fibra de carbono presentan partes extremadamente filudas que pueden causar cortaduras graves y profundas. No se debe tratar de reparar una pieza en fibra de carbono, y tampoco hay que cortarla utilizando serruchos, muelas o lijadoras, ya que las fibras son tóxicas y extremadamente peligrosas para la salud.
- GR**  Εάν τα σπαστικά από ίνες άνθρακα σπάζουν, παρουσιάζουν εξαιρετικά αιχμηρά άκρα, που μπορεί να προκαλέσουν σοβαρές και βαθιές τομές. Μην προσπαθείτε ποτέ να επισκευάσετε ένα εξάρτημα από ίνες άνθρακα, ούτε να το κόψετε με τη βοήθεια ενός πριονιού, ενός τροχού ή ενός λειαντήρα, διότι οι ίνες είναι τοξικές και εξαιρετικά επικίνδυνες για την υγεία.

- GB** INSTRUCTIONS FOR MOUNTING STYLE WINDSHIELD KIT ON SCOOTER MP3 MY 2014
I ISTRUZIONI DI MONTAGGIO KIT PARABREZZA STYLE SU SCOOTER MP3 MY 2014
F NOTICE DE MONTAGE KIT PARE-BRISE STYLE SUR SCOOTER MP3 MY 2014
D MONTAGEANLEITUNG WINDSCHUTZSCHEIBEN-KIT STYLE AN SCOOTER MP3 MY 2014
E INSTRUCCIONES DE MONTAJE DEL KIT PARABRISAS STYLE EN SCOOTER MP3 MY 2014
GR ΟΔΗΓΙΕΣ ΤΟΠΟΘΕΤΗΣΗΣ ΤΟΥ ΚΙΤ ΠΑΡΜΠΡΙΖ STYLE ΣΤΟ SCOOTER MP3 MY 2014

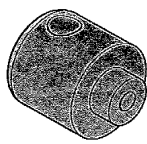
- GB** ⚠ Make sure that the engine and the thermal parts of the scooter are cold before carrying out the following instructions.
- ⚠ Set the scooter on its central stand on firm, solid ground.
- ⚠ Carry out the various operations carefully so as not to damage any part of the scooter.
- Should there be any difficulty in assembly, contact an Authorized Piaggio Dealer.
- I** ⚠ Assicurarsi che il motore e le parti termiche dello scooter siano fredde prima di effettuare le seguenti istruzioni.
- ⚠ Posizionare lo scooter sul cavalletto centrale su di un terreno piano e solido.
- ⚠ Eseguire le varie operazioni con cura in modo da non danneggiare le varie parti dello scooter.
- Nel caso si presentassero delle operazioni di montaggio difficili, rivolgersi ad un Concessionario Ufficiale Piaggio.
- F** ⚠ S'assurer que le moteur et les parties thermiques de le scooter sont froides avant de procéder à cette opération.
- ⚠ Installer le scooter sur le chevalet central sur un terrain plat et stable.
- ⚠ Procéder aux différentes opérations avec précaution pour ne pas endommager les différentes parties du scooter.
- Si certaines opérations s'avèrent difficiles, s'adresser à un concessionnaire agréé Piaggio.
- D** ⚠ Vor der Ausführung nachstehender Anleitungen sicherstellen, dass der Scooter und die Thermoteile des Motors kalt sind.
- ⚠ Den Motorroller auf ebenem und festem Boden auf dem mittigen Ständer positionieren.
- ⚠ Zur Vermeidung von Beschädigungen an den diversen Teilen des Motorrollers alle Tätigkeiten mit großer Sorgfalt ausführen.
- Im Fall schwieriger Montagetätigkeiten an den Offiziellen Piaggio-Vertriebshändler wenden.
- E** ⚠ Comprobar que el motor y los componentes térmicos de el scooter estén fríos antes de iniciar las operaciones descritas en estas instrucciones.
- ⚠ Colocar el scooter sobre el caballete central sobre una superficie plana y sólida.
- ⚠ Realizar la secuencia de operaciones con cuidado para no dañar los componentes del scooter.
- En caso de dificultad durante las operaciones de montaje, contactar con un Concesionario Autorizado de Piaggio.
- GR** ⚠ Βεβαιωθείτε ότι ο κινητήρας και τα θερμικά εξαρτήματα το scooter είναι κρύα πριν ακολουθήσετε τις παρακάτω οδηγίες.
- ⚠ Στηρίξτε το scooter στο πλαϊνό σταντ σε επίπεδη και συμπαγή επιφάνεια.
- ⚠ Εκτελέστε προσεκτικά τις διάφορες εργασίες, ώστε να αποφευχθεί η πρόκληση ζημιάς στα διάφορα εξαρτήματα του scooter.
- Εάν αντιμετωπίσετε κάποια δυσκολία κατά την τοποθέτηση, απευθυνθείτε στον επίσημο αντιπρόσωπο της Piaggio.



 <p>N° 1</p>	 <p>N° 1</p>	 <p>N° 1 R - DX</p>
 <p>N° 1 L - SX</p>	 <p>N° 4</p>	 <p>N° 2</p>
 <p>N° 2</p>	 <p>N° 2</p>	 <p>N° 2</p>
 <p>N° 2</p>	 <p>N° 2</p>	 <p>N° 4</p>
 <p>N° 4</p>	 <p>N° 4</p>	

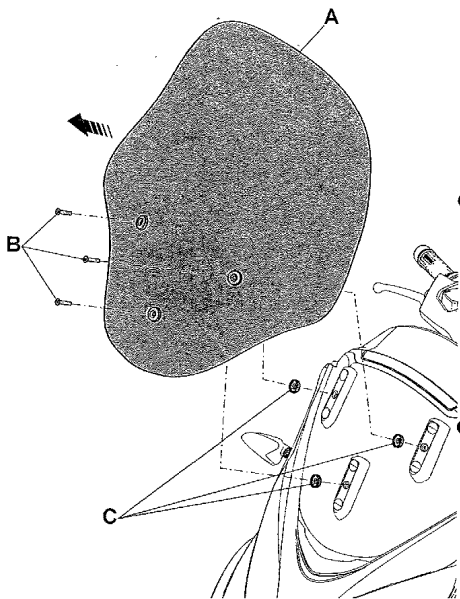

GB REMOVING THE ORIGINAL WINDSHIELD

Holding the windshield A, unscrew the three screws B and remove the windshield A.
When removing the windshield, collect the spacers C located on the inside of the windshield.
Set the windshield on a surface protected with a cloth and remove the screws B, plastic washers D, T-bushes E and rubber grommets F.

**⚠ The small parts B-C-D-E-F will be reused for mounting the accessory windshield kit.
Pack and store the windshield A with care.**

I RIMOZIONE PARABREZZA ORIGINALE

Trattenendo il parabrezza A, svitare le tre viti B e rimuovere il parabrezza A.
In fase di rimozione del parabrezza, recuperare i distanziali C posizionati sul lato interno del parabrezza.
Appoggiare il parabrezza sopra un piano protetto con un panno e rimuovere le viti B, le rondelle in plastica D, le bussole a "T" E e i gommini F.

**⚠ Le minuterie B-C-D-E-F, verranno riutilizzate per il montaggio del kit parabrezza accessorio.
Confezionare e conservare con cura il parabrezza A.**

F DÉPOSE DU PARE-BRISE D'ORIGINE

Desserrer les trois vis B tout en maintenant le pare-brise A puis le déposer.
Récupérer les entretoises C qui se trouvent sur la face interne du pare-brise.
Poser le pare-brise sur un plan recouvert d'une toile et déposer les vis B, les rondelles en plastique D, les douilles en « T » E et les plots en caoutchouc F.

**⚠ Les pièces B-C-D-E-F seront réutilisées pour remonter le kit pare-brise accessoire.
Emballer et conserver le pare-brise A avec précaution.**

D ENTFERNUNG DER ORIGINAL-WINDSCHUTZSCHEIBE

Die Windschutzscheibe A festhalten und die Schrauben B lösen. Anschließend die Windschutzscheibe A entfernen.
Beim Entfernen der Windschutzscheibe die an der linken Innenseite der Windschutzscheibe positionierten Distanzstücke C aufnehmen.

Die Windschutzscheibe auf einer durch einen Lappen geschützten Fläche ablegen und die Schrauben B, die Kunststoffscheiben D, die T-Buchsen E und die Gummiauflagen F entfernen.

⚠ Die Kleinteile B-C-D-E-F werden zur Montage des als Zubehör montierbaren Windschutzscheiben-Kits wieder verwendet.

Die Windschutzscheibe A sorgfältig verpacken und aufbewahren.

E DESMONTAJE DEL PARABRISAS ORIGINAL

Sujetando el parabrisas A, aflojar los tres tornillos B y, a continuación, desmontarlo.
Durante el desmontaje del parabrisas, recuperar los separadores C situados en el lado interno del parabrisas.
Apoyar el parabrisas sobre una superficie protegiéndolo con un paño y extraer los tornillos B, las arandelas de plástico D, los casquillos en "T" E y los elementos de goma F.

**⚠ Las piezas B-C-D-E-F se deben utilizar para montar el kit parabrisas accessorio.
Empaquetar y conservar el parabrisas A en un lugar seguro.**

GR ΑΦΑΙΡΕΣΗ ΑΡΧΙΚΟΥ ΠΑΡΜΠΡΙΖ

Κρατώντας το παρμπριζ Α, ξεβιδώστε τις τρεις βίδες Β και αφαιρέστε το παρμπριζ Α.
Κατά την αφαίρεση του παρμπριζ, βγάλτε τους αποστάτες C που είναι τοποθετημένοι στην εσωτερική πλευρά του παρμπριζ.

Ακουμπήστε το παρμπριζ σε μια επιφάνεια όπου έχετε τοποθετήσει ένα πανί και αφαιρέστε τις βίδες Β, τις πλαστικές ροδέλες D, τα κουζινέτα «Τ» Ε και τα λαστιχάκια F.

⚠ Τα εξαρτήματα B-C-D-E-F θα χρησιμοποιηθούν ξανά για την τοποθέτηση του kit παρμπριζ που παρέχεται ως αξεσουάρ.

Τυλίξτε και φυλάξτε προσεκτικά το παρμπριζ Α.

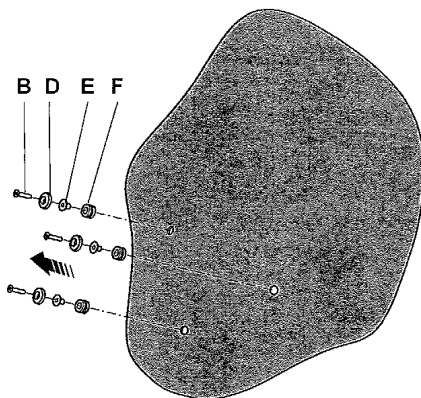

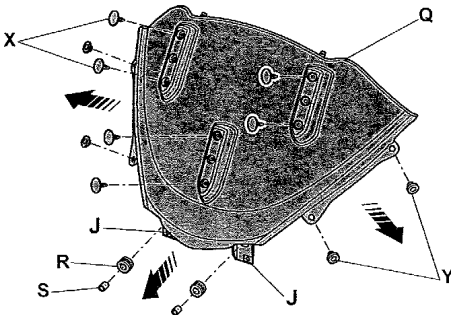
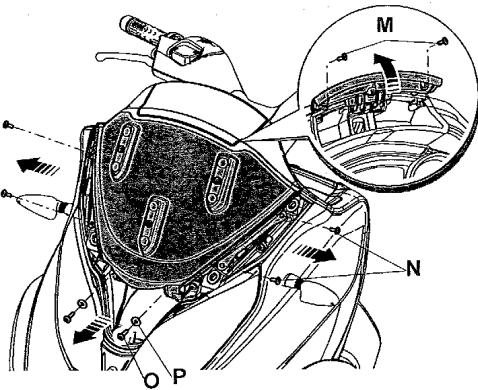
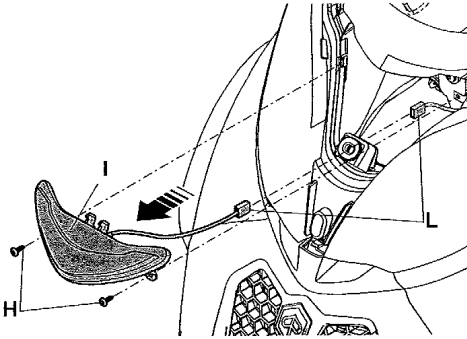
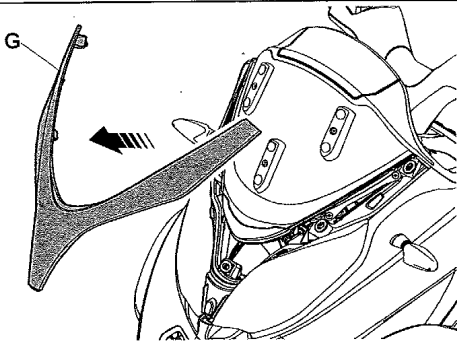

Ⓒ DISMANTLING THE FRONT OF THE SCOOTER

Unhook and remove the front cover **G**, unscrew and remove the two screws **H**, move the headlight **I**, uncouple the electrical connector **L** and remove the headlight **I**.

Open the storage compartment door, unscrew and remove the two screws **M**.

Unscrew and remove the four side screws **N** and the two front screws **O** with their washers **P**.

Remove the windshield support **Q** taking care not to damage the remaining parts of the body of the scooter.

Remove the rubber grommets **R**, spacers **S**, plugs **X**, bushes **Y** and clips **J**.

⚠ The small parts **M-N-O-P-R-S-X-Y-J** will be reused for mounting the accessory windshield kit.

Carefully pack and store the support **Q** for mounting the original windshield should this ever be needed.

Ⓘ SMONTAGGIO PARTE FRONTALE SCOOTER

Sganciare e rimuovere il coperchietto frontale **G**, svitare e togliere le due viti **H**, spostare il fanale **I**, sganciare il connettore elettrico **L** e rimuovere il fanale **I**.

Aprire il sportellino portaoggetti, svitare e togliere le due viti **M**. Svitare e togliere quattro viti laterali **N** e le due viti frontali **O** con le relative rondelle **P**.

Rimuovere il supporto parabrezza **Q** prestando attenzione a non danneggiare le rimanenti parti di carrozzeria dello scooter.

Rimuovere i gommini **R**, i distanziali **S** i tappi **X**, le bussole **Y** e le clips **J**.

⚠ Le minuterie **M-N-O-P-R-S-X-Y-J**, verranno riutilizzate per il montaggio del kit parabrezza accessorio.

Confezionare e conservare con cura il supporto **Q** per un'eventuale montaggio del parabrezza originale.

Ⓕ DÉMONTAGE DU TABLIER AVANT DU SCOOTER

Détacher et déposer le couvercle avant **G**, desserrer et enlever les deux vis **H**, déplacer le feu **I**, débrancher le connecteur électrique **L** et déposer le feu **I**.

Ouvrir le volet de la boîte à gants, desserrer et enlever les deux vis **M**.

Desserrer et enlever les quatre vis latérales **N** et les deux vis avant **O** avec leurs rondelles **P**.

Déposer le support du pare-brise **Q** en ayant soin de ne pas endommager les autres parties de carrosserie du scooter. Déposer les plots en caoutchouc **R**, les entretoises **S**, les bouchons **X**, les douilles **Y** et les clips **J**.

⚠ Les pièces **M-N-O-P-R-S-X-Y-J** seront réutilisées pour remonter le kit pare-brise accessorio.

Emballer et conserver le support **Q** avec précaution pour pouvoir éventuellement remonter le pare-brise original.

D DEMONTAGE DER ROLLERFRONT

Den Kleinen, vorn positionierten Deckel G ausklinken, die zwei Schrauben H lösen und entfernen, den Scheinwerfer I versetzen, den elektrischen Verbinder L aushaken und den Scheinwerfer I entfernen.

Die Kleinteileklappe öffnen und die zwei Schrauben M lösen und entfernen.

Die vier Seitenschrauben N und die zwei Frontschrauben O mit den entsprechenden Unterlegscheiben P lösen und entfernen.

Die Windschutzscheibenhalterung Q entfernen und darauf achten, die restliche Rollerkarosserie nicht zu beschädigen. Die Gummiauflagen R, die Distanzstücke S, die Deckel X, die Buchsen Y und Clips J entfernen.

⚠ Die Kleinteile M-N-O-P-R-S-X-Y-J werden zur Montage des als Zubehör montierbaren Windschutzscheiben-Kits wieder verwendet.

Die Halterung Q für eine eventuelle Montage der Original-Windschutzscheibe sorgfältig verpacken und aufbewahren.

E DESMONTAJE DE LA PARTE FRONTAL DEL SCOOTER

Desenganchar y desmontar el escudo frontal G, aflojar y extraer los dos tornillos H, desplazar el faro I, desenganchar el conector eléctrico L y desmontar el faro I.

Abrir la puerta de la guantera y aflojar y extraer los dos tornillos M.

Aflojar y extraer los cuatro tornillos laterales N y los dos tornillos frontales O con sus arandelas P.

Desmontar el soporte del parabrisas Q sin dañar los componentes de la carrocería del scooter.

Desmontar los elementos de goma R, los separadores S, los tapones X, los casquillos Y y los clips J.

⚠ Las piezas M-N-O-P-R-S-X-Y-J se deben utilizar para montar el kit parabrisas accesorio.

Empaquetar y conservar el soporte Q en un lugar seguro para poder volver a montar el parabrisas original en caso de necesidad.

GR ΑΠΟΣΥΝΑΡΜΟΛΟΓΗΣΗ ΜΠΡΟΣΤΙΝΟΥ ΜΕΡΟΥΣ SCOOTER

Αποσυνδέστε και αφαιρέστε το μπροστινό κάλυμμα G, ξεβιδώστε και αφαιρέστε τις δύο βίδες H, μετακινήστε το φανάρι I, αποσυνδέστε τον ηλεκτρικό συνδετήρα L και αφαιρέστε το φανάρι I.

Ανοίξτε το ντουλαπάκι, ξεβιδώστε και αφαιρέστε τις δύο βίδες M.

Ξεβιδώστε και αφαιρέστε τέσσερις πλαινές βίδες N και τις δύο μπροστινές βίδες O με τις σχετικές ροδέλες P.

Αφαιρέστε προσεκτικά το στήριγμα του παρμπρίζ Q ώστε να μην προκληθεί ζημιά στα υπόλοιπα εξαρτήματα του αμαξώματος του scooter.

Αφαιρέστε τα λαστιχάκια R, τους αποστάτες S, τις τάτες X τα κουζινέτα Y και τις "clips" J.

⚠ Τα εξαρτήματα M-N-O-P-R-S-X-Y-J θα χρησιμοποιηθούν ξανά για την τοποθέτηση του κιτ παρμπρίζ που παρέχεται ως αξεσουάρ.

Τυλίξτε και φυλάξτε προσεκτικά το στήριγμα Q για ενδεχόμενη τοποθέτηση της αρχικού παρμπρίζ.

- GB** Unscrew and remove the two screws **S** with the two washers **T**, and remove the **right-hand** support **U** from the scooter. Remove the spacers **V** and rubber grommets **Z** from the support **U**. Carry out the same steps to remove the **left side** support. Carefully pack and store the small items **S**, **T**, **V**, **Z** for mounting the original windshield should this ever be needed.

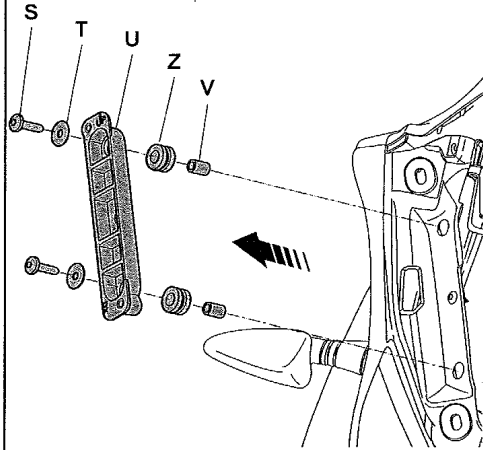

- I** Svitare e togliere le due viti **S** con le due rondelle **T**, rimuovere il supporto **destra** **U** dallo scooter. Rimuovere i distanziali **V** e i gommini **Z** dal supporto **U**. Eseguire le stesse operazioni per la rimozione del supporto lato **sinistro**. Confezionare e conservare con cura le minuterie **S**, **T**, **V**, **Z** per un'eventuale montaggio del parabrezza originale.

- F** Desserrer et enlever les deux vis **S** avec les deux rondelles **T**, déposer le support **droit** **U** du scooter. Déposer les entretoises **V** et les plots en caoutchouc **Z** du support **U**. Répéter ces mêmes opérations de dépose du support sur le côté **gauche**. Emballer et conserver les pièces **S**, **T**, **V**, **Z** avec précaution pour pouvoir éventuellement remonter le pare-brise original.

- D** Die Schrauben **S** mit den zwei Unterlegscheiben **T** lösen und entfernen, dann die Halterung **rechts** **U** vom Motorroller abnehmen. Die Distanzstücke **V** und die Gummiauflagen **Z** von der Halterung **U** nehmen. Zur Entfernung der **linken** Halterung ebenso vorgehen. Die Kleinteile **S**, **T**, **V**, **Z** für eine eventuelle Montage der Original-Windschutzscheibe sorgfältig verpacken und aufbewahren.

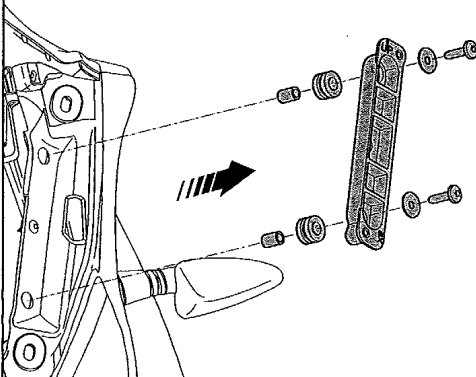

- E** Aflojar y extraer los dos tornillos **S** con las dos arandelas **T** y desmontar el soporte **derecho** **U** del scooter. Quitar los separadores **V** y los elementos de goma **Z** del soporte **U**. Repetir dicha secuencia de operaciones para desmontar el soporte **izquierdo**. Empaquetar y conservar las piezas **S**, **T**, **V**, **Z** en un lugar seguro para poder volver a montar el parabrisas original en caso de necesidad.

- GR** Ξεβιδώστε και αφαιρέστε τις δύο βίδες **S** με τις δύο ροδέλες **T** και αφαιρέστε το **δεξί** στηρίγμα **U** από το scooter. Αφαιρέστε τους αποστάτες **V** και τα λαστιχάκια **Z** από το στηρίγμα **U**. Εκτελέστε την ίδια διαδικασία για την αφαίρεση του **αριστερού** στηρίγματος. Τυλίξτε και φυλάξτε προσεκτικά τα εξαρτήματα **S**, **T**, **V**, **Z** για ενδεχόμενη τοποθέτηση του αρχικού παρμπριζ.

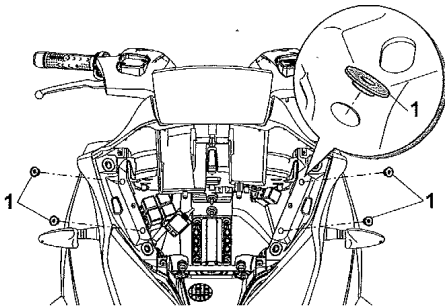

GB MOUNTING THE ACCESSORY WINDSHIELD RODS

Position the four T-bushes 1 (white galvanized) in the scooter body sockets as shown in the drawing.
Position and mount the **RIGHT** supporting rod 2 with the right support U (pay attention to the points shown), the two T-bushes 3 (black galvanized), lock washers 4 and M6x22 screws 5.
Perform the same steps for mounting the **LEFT** supporting rod.

⚠ PARTIALLY TIGHTEN THE SCREWS 5 SO THAT THE RODS CAN ROCK WITH RESPECT TO THE FIXING POINTS.

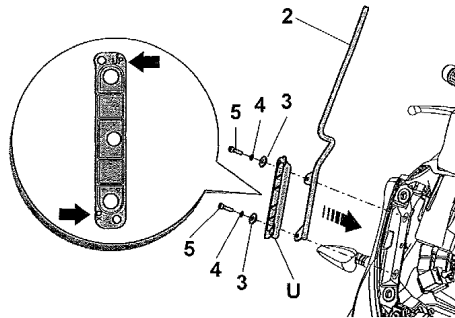

I MONTAGGIO ASTE PARABREZZA ACCESSORIO

Posizionare, come da disegno, le quattro bussole a "T" 1 (zincate bianche) sulle sedi della carrozzeria dello scooter.

Posizionare e assemblare l'asta di supporto **DESTRA** 2 tramite il supporto destro U (attenzione ai punti indicati), le due bussole grandi a "T" 3 (zincate nere), le rondelle di sicurezza 4 e le viti 5 M6x22.

Eseguire le stesse operazioni per il montaggio dell'asta di supporto **SINISTRA**.

⚠ AVVITARE PARZIALMENTE LE VITI 5 IN MODO CHE LE ASTE POSSANO OSCILLARE RISPETTO AI PUNTI DI FISSAGGIO.

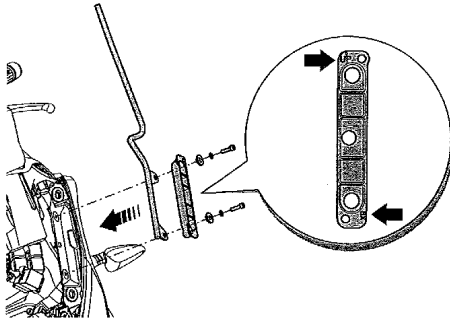

F MONTAGE DES TIGES DU PARE-BREISE ACCESSOIRE

Placer les quatre douilles en « T » 1 (galvanisées blanches) sur les logements de la carrosserie du scooter, comme le montre le dessin.

Placer et assembler la tige de support **DROITE** 2 à l'aide du support droit U (attention aux repères), les deux douilles en « T » 3 gd modèle (galvanisées noires), les rondelles de sûreté 4 et les vis 5 M6x22.

Répéter ces mêmes opérations pour monter la tige de support **GAUCHE**.

⚠ SERRER LES VIS 5 À MI-COURSE DE SORTE QUE LES TIGES PUISSENT OSCILLER DANS LES POINTS DE FIXATION.

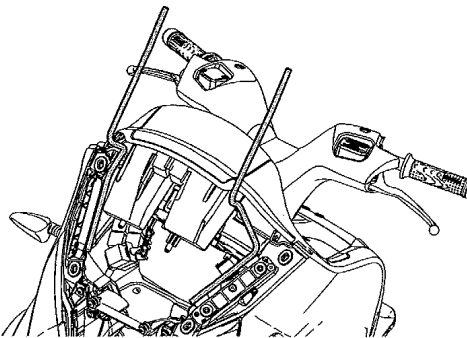

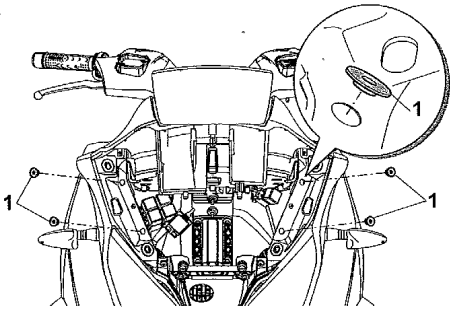

D MONTAGE DES GESTÄNGES DER ALS ZUBEHÖR MONTIERBAREN WINDSCHUTZSCHEIBE

Die vier T-Buchsen 1 (weiß verzinkt) gemäß Zeichnung in ihren Sitzen an der Rollerkarosserie positionieren.
Die RECHTE Haltestange 2 anhand der rechten Halterung U (auf die angezeigten Punkte achten), die zwei großen T-Buchsen 3 (schwarz verzinkt), die Sicherheitsscheiben 4 und die Schrauben 5 M6x22 positionieren und dann montieren.

Zur Montage der LINKEN Haltestange ebenso vorgehen.

⚠ DIESCHRAUBENSTEILWEISEFESTSCHRAUBEN, DAMIT DIE STANGEN HINSICHTLICH DER BEFESTIGUNGSPUNKTE SCHWINGEN KÖNNEN.

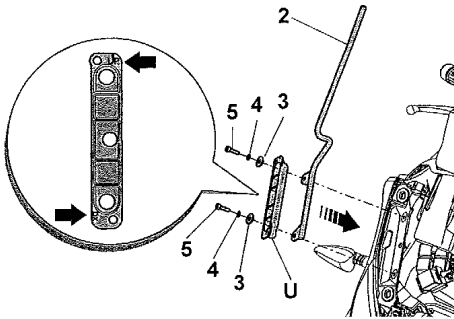

E MONTAJE DE LAS VARILLAS DE SOPORTE DEL PARABRISAS ACCESORIO

Colocar los cuatro casquillos en "T" 1 (galvanizados blancos) en los alojamientos de la carrocería del scooter, como muestra la figura.

Colocar y ensamblar la varilla de soporte DERECHA 2 utilizando el soporte derecho U (respetar los puntos indicados), los dos casquillos grandes en "T" 3 (galvanizados negros), las arandelas de seguridad 4 y los tornillos 5 M6x22.

Repetir dicha secuencia de operaciones para montar la varilla de soporte IZQUIERDA.

⚠ APRETAR PARCIALMENTE LOS TORNILLOS 5 PARA QUE LAS VARILLAS DE SOPORTE NO OSCILEN RESPECTO A LOS PUNTOS DE FIJACIÓN.

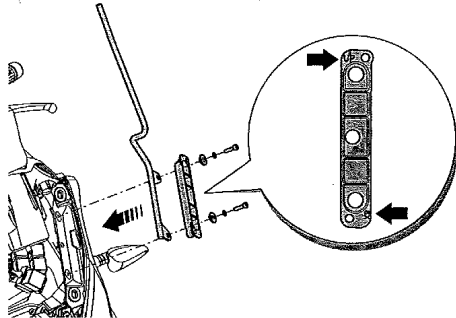

GR ΤΟΠΟΘΕΤΗΣΗ ΡΑΒΔΩΝ ΠΑΡΜΠΡΙΖ ΠΟΥ ΠΑΡΕΧΕΤΑΙ ΩΣ ΑΞΕΣΟΥΑΡ

Τοποθετήστε, όπως φαίνεται στο σχέδιο, τα τέσσερα κουζινέτα «Τ» 1 (επιψευδαργυρωμένα, λευκά) στις υποδοχές του αμαξώματος του scooter.

Τοποθετήστε και συναρμολογήστε τη ΔΕΞΙΑ ράβδο στήριξης 2 μέσω του δεξιού στηρίγματος U (προσοχή στα σημεία που επισημαίνονται), τα δύο μεγάλα κουζινέτα «Τ» 3 (επιψευδαργυρωμένα, μαύρα), τις ροδέλες ασφαλείας 4 και τις βίδες 5 M6x22.

Εκτελέστε την ίδια διαδικασία για την τοποθέτηση της ΑΡΙΣΤΕΡΗΣ ράβδου στήριξης.

⚠ ΒΙΔΩΣΤΕ ΕΛΑΦΡΩΣ ΤΙΣ ΒΙΔΕΣ 5 ΩΣΤΕ ΟΙ ΡΑΒΔΟΙ ΝΑ ΜΠΟΡΟΥΝ ΝΑ ΤΑΛΑΝΤΕΥΟΝΤΑΙ ΣΕ ΣΧΕΣΗ ΜΕ ΤΑ ΣΗΜΕΙΑ ΣΤΕΡΕΩΣΗΣ.

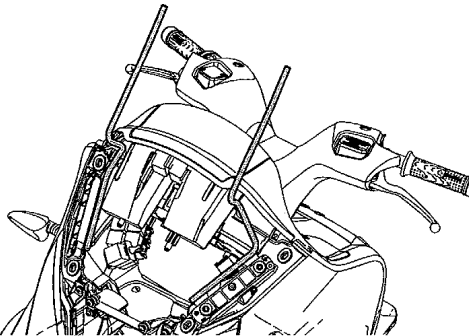

GB MOUNTING THE FRONT OF THE ACCESSORY WINDSHIELD SUPPORT

WINDSHIELD SUPPORT

Following the indications of the drawing, mount the clips J the rubber grommets R and spacers S on the support 6 supplied with the accessory kit.

Mount the support 6 on the scooter inserting the rods into the sockets drilled into the support 6.

Position and couple the support 6 in the sockets of the scooter.

⚠ When positioning the support 6 with the remaining plastic parts of the scooter bodywork, move the rods slightly so as to facilitate the correct coupling and assembly of the support 6.

After positioning the support 6, mount the four T-bushes Y in the side sockets of the support 6 and, without tightening, screw in the four side screws N, two self-tapping screws M, two lower screws O with their washers P.

Make sure of the correct coupling of the body with the various plastic parts of the scooter and tighten all the screws M-N-O.

⚠ Tightening torque for screws:
 screws M: 1.25 ft lb (1.7 Nm)
 screws N: 5.16 ft lb (7 Nm)
 screws O: 5.16 ft lb (7 Nm)

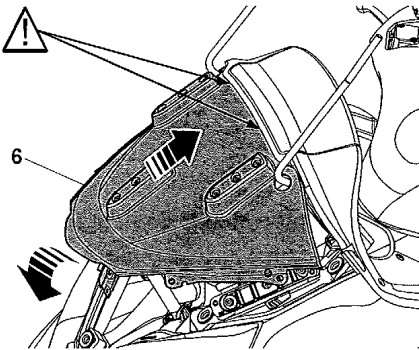
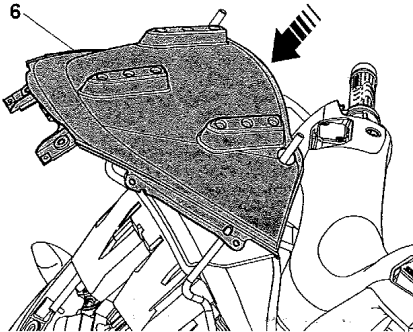
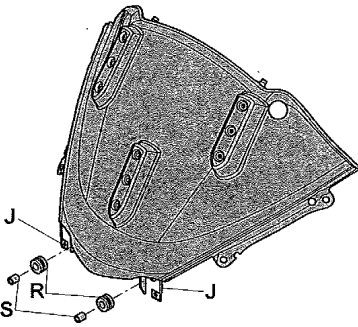

Ⓛ MONTAGGIO FRONTALE SUPPORTO PARABREZZA

ACCESSORIO

Assemblare come da disegno le clips J i gommini R e i distanziali S sul supporto 6 in dotazione al kit accessorio. Assemblare il supporto 6 sullo scooter inserendo le aste negli appositi sedi forate del supporto 6.

Posizionare ed accoppiare il supporto 6 nelle apposite sedi dello scooter.

⚠ In fase di posizionamento del supporto 6 con le rimanenti plastiche della carrozzeria dello scooter, muovere leggermente le aste in modo da facilitare il corretto accoppiamento e montaggio del supporto 6.

Posizionato il supporto 6, assemblare le quattro bussole a "T" Y nelle sedi laterali del supporto 6 e avvitare senza serrare le quattro viti laterali N, le due viti autofilettanti M, le due viti inferiori O con le relative rondelle P.

Accertarsi del corretto accoppiamento della scocca con le varie plastiche dello scooter e serrare tutte le viti M-N-O.

⚠ Coppia di serraggio viti:
 viti M: 1,7 Nm (0.17 Kgm)
 viti N: 7 Nm (0.71 Kgm)
 viti O: 7 Nm (0.71 Kgm)

Ⓛ MONTAGE AVANT DU SUPPORT DU PARE-BRISE

ACCESSOIRE

Assembler les clips J les plots en caoutchouc R et les entretoises S sur le support 6 fourni avec le kit accessoire, comme le montre le dessin.

Assembler le support 6 sur le scooter en introduisant les tiges dans les logements percés sur le support 6.

Installer et assembler le support 6 dans les logements prévus à cet effet sur le scooter.

⚠ Lors de la mise en place du support 6 avec les autres pièces en plastique de la carrosserie du scooter, déplacer légèrement les tiges de sorte à faciliter l'assemblage et le montage du support 6.

Après avoir positionné le support 6, assembler les quatre douilles en « T » Y dans les logements latéraux du support 6 et visser sans trop serrer les quatre vis latérales N, les deux vis autotaraudeuses M, les deux vis inférieures O avec leurs rondelles P.

S'assurer que la coque est assemblée correctement avec les différentes pièces en plastique du scooter puis serrer toutes les vis M-N-O.

⚠ Couple de serrage des vis :
 - vis M : 1,7 Nm (0.17 Kgm)
 - vis N : 7 Nm (0.71 Kgm)
 - vis O : 7 Nm (0.71 Kgm)

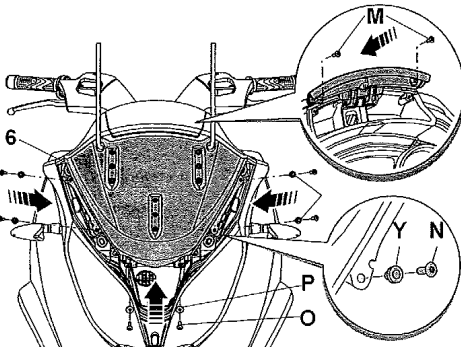

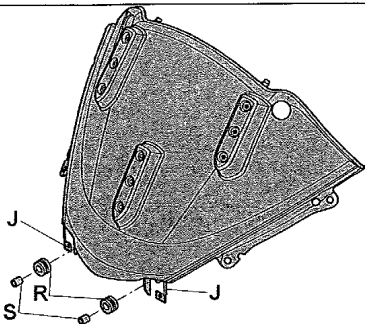

D MONTAGE DER FRONTHALTERUNG DER ALS ZUBEHÖR MONTIERBAREN WINDSCHUTZSCHEIBE

Die clips J die Gummiauflagen R und die Distanzstücke S auf der im Lieferumfang des Zubehör-Kits enthaltenen Halterung 6 montieren.

Die Halterung 6 an den Motorroller montieren und hierzu die Stangen in die in der Halterung 6 eingelassenen Sitze einfügen.

Die Halterung 6 in den entsprechenden Sitzen des Motorrollers positionieren.

⚠ Während der Positionierung der Halterung 6 in den verbliebenen Kunststoffteilen der Rollerkarosserie die Stangen leicht bewegen, um somit die korrekte Einfügung und Montage der Halterung 6 zu erleichtern.

Die Halterung 6 positionieren, die vier T-Buchsen Y in die seitlichen Sitze der Halterung 6 montieren und festschrauben, ohne die vier seitlichen Schrauben N, die zwei selbstschärfenden Schrauben M, die zwei unteren Schrauben O mit den entsprechenden Unterlegscheiben P anzuziehen. Die korrekte Passung des Karosseriekörpers an die verschiedenen Kunststoffteile des Motorrollers sicherstellen und alle Schrauben M-N-O anziehen.

⚠ Anzugsmoment der Schrauben:
 Schrauben M: 1,7 Nm (0,17 Kgm)
 Schrauben N: 7 Nm (0,71 Kgm)
 Schrauben O: 7 Nm (0,71 Kgm)

E MONTAJE FRONTAL DEL SOPORTE DEL PARABRISAS ACCESORIO

Montar los clips J los elementos de goma R y los separadores S, que se incluyen en el kit accesorio, en el soporte 6 como muestra la figura.

Montar el soporte 6 en el scooter, introduciendo las varillas de soporte en sus orificios.

Colocar y acoplar el soporte 6 en los alojamientos del scooter.

Durante la colocación del soporte 6 en los componentes de plástico de la carrocería del scooter, mover ligeramente las varillas para facilitar el acoplamiento y el montaje del mismo.

Una vez montado el soporte 6, ensamblar los cuatro casquillos en "T" Y en las sedes laterales del soporte 6 y enroscar, sin apretar a fondo, los cuatro tornillos laterales N, los dos tornillos autorroscantes M y los dos tornillos inferiores O con sus arandelas P.

Comprobar que los componentes de plástico del scooter se acoplen de manera correcta en el chasis y apretar todos los tornillos M-N-O.

⚠ Par de apriete de los tornillos:
 tornillos M: 1,7 Nm (0,17 Kgm)
 tornillos N: 7 Nm (0,71 Kgm)
 tornillos O: 7 Nm (0,71 Kgm)

GR ΤΟΠΟΘΕΤΗΣΗ ΜΠΡΟΣΤΙΝΟΥ ΣΤΗΡΙΓΜΑΤΟΣ ΠΑΡΜΠΡΙΖ ΠΟΥ ΠΑΡΕΧΕΤΑΙ ΩΣ ΑΞΕΣΟΥΑΡ

Συναρμολογήστε, όπως φαίνεται στο σχέδιο, "clips" J τα λαστιχάκια R και τους αποστάτες S στο στήριγμα 6 που περιλαμβάνεται στο kit, το οποίο παρέχεται ως αξεσουάρ.

Συναρμολογήστε το στήριγμα 6 στο scooter εισάγοντας τις ράβδους στις ειδικές διατρήτες υποδοχής του στήριγματος 6. Τοποθετήστε και συνδέστε το στήριγμα 6 στις ειδικές υποδοχές του scooter.

⚠ Κατά την τοποθέτηση του στήριγματος 6 με τα υπόλοιπα πλαστικά μέρη του αμαξώματος του scooter, μετακινήστε ελαφρώς τις ράβδους για να διευκολυνθεί η σύνδεση και η τοποθέτηση του στήριγματος 6.

Μετά την τοποθέτηση του στήριγματος 6, τοποθετήστε τα τέσσερα κουζινέτα «T» Y στις πλευρικές υποδοχές του στήριγματος 6 και βιδώστε χωρίς να σφίξετε τις τέσσερις πλευρικές βίδες N, τις δύο αυτοδιέρτηρες M και τις δύο κάτω βίδες O με τις σχετικές ροδέλες P.

Βεβαιωθείτε ότι έχει συνδεθεί σωστά το σασί με τα διάφορα πλαστικά μέρη του scooter και σφίξτε όλες τις βίδες M-N-O.

⚠ Ροπή σφίξης των βιδών:
 βίδες M: 1,7 Nm (0,17 Kgm)
 βίδες N: 7 Nm (0,71 Kgm)
 βίδες O: 7 Nm (0,71 Kgm)

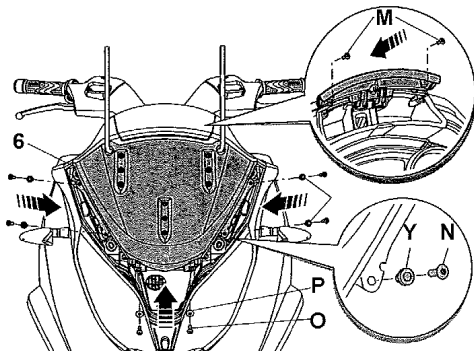
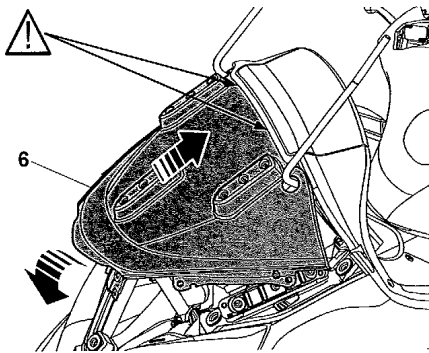
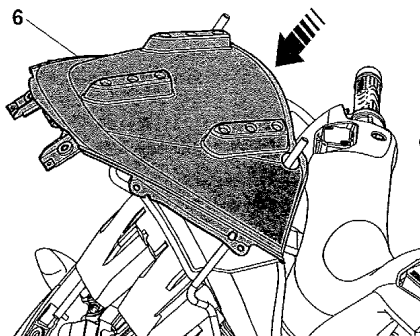

- CB** Make sure that the rods are centered with respect to the holes in the body 6 and tighten the four screws 5.

⚠ Tightening torque for screws 5: 6.49 ft lb (8.8 Nm)

Following the indications given on the drawing, mount the six plugs X and the two cable grommets 7 in the holes of the support 6.

Take care over assembly so that the inside/outside edges of the grommet 7 are positioned over the internal/external surfaces of the support 6.

Position the headlight I in the socket of the scooter, attach the electrical connector L and secure the headlight I with the screws H.

⚠ Tightening torque for screws H: 1.25 ft lb (1.7 Nm)

Check the headlight I works properly and fit the front cover G back on.

- I** Verificare che le aste siano in posizione centrata rispetto ai fori della scocca 6 e serrare le quattro viti 5.

⚠ Coppia di serraggio viti 5: 8.8 Nm (0.9 Kgm)

Posizionare e assemblare, come da disegno, i sei tappi X e i due gommini passacavo 7 nei relativi fori del supporto 6. Curare il montaggio in modo che i bordi interni/esterni del gommino 7 siano posizionati sopra le superfici interne/esterne del supporto 6.

Posizionare il fanale I sulla sede dello scooter, agganciare il relativo connettore elettrico L e fissare il fanale I tramite le viti H.

⚠ Coppia di serraggio viti H: 1.7 Nm (0.17 Kgm)

Verificare il corretto funzionamento del fanale I e riposizionare/agganciare il coperchietto frontale G.

- F** S'assurer que les tiges sont bien centrées par rapport aux orifices de la coque 6 puis serrer les quatre vis 5.

⚠ Couple de serrage des vis 5 : 8.8 Nm (0.9 Kgm)

Installer et assembler les six bouchons X et les deux plots en caoutchouc du passe-câble 7 dans les orifices correspondants du support 6 comme le montre le dessin.

Procéder au montage avec précaution de sorte que les pistes intérieures/extérieures du plot en caoutchouc 7 se trouvent au-dessus des surfaces intérieures/extérieures du support 6. Installer le feu I dans son logement sur le scooter, brancher son connecteur électrique L et fixer le feu I à l'aide des vis H.

⚠ Couple de serrage des vis H: 1.7 Nm (0.17 Kgm)

Vérifier si le feu I s'allume correctement puis reposer/accrocher le couvercle avant G.

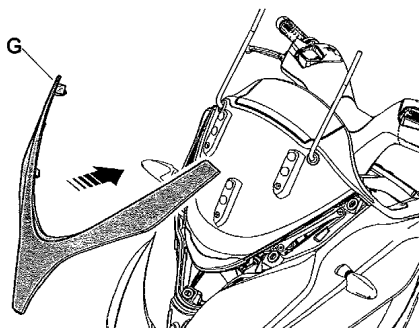
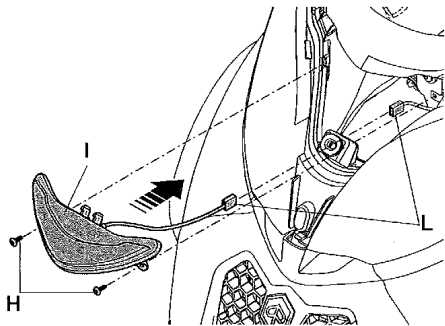
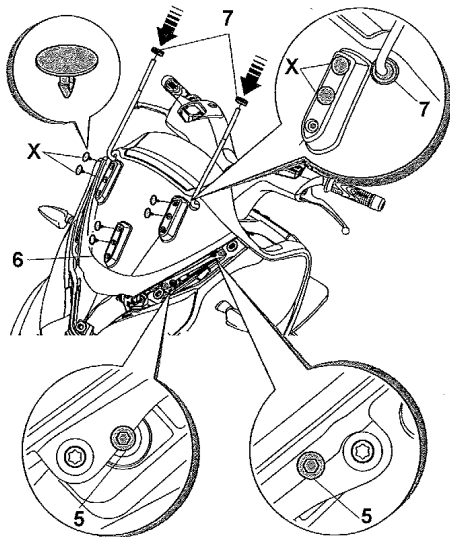

- D** Sicherstellen, dass die Stangen bezüglich der Bohrlöcher des Karosseriekörpers 6 zentriert positioniert sind und die vier Schrauben 5 anziehen.

⚠ **Anzugsmoment der Schrauben 5: 8.8 Nm (0.9 Kgm)**

Die sechs Deckel X und die zwei Kabeleinführungen 7 gemäß Zeichnung in den vorgesehenen Bohrlochern der Halterung 6 positionieren und montieren.

Bei der Montage darauf achten, dass die Innen-/Außenränder der Kabeleinführung 7 oberhalb der Innen-/Außenoberfläche der Halterung 6 positioniert sind.

Den Scheinwerfer I in seinem Sitz am Motorroller positionieren, den entsprechenden elektrischen Verbinder L einklemmen und den Scheinwerfer I anhand der Schrauben H befestigen.

⚠ **Anzugsmoment der Schrauben H: 1.7 Nm (0.17 Kgm)**

Die korrekte Funktion des Scheinwerfers I sicherstellen und den Frontdeckel G erneut positionieren/einhaken.

- E** Comprobar que las varillas de soporte estén centradas con los orificios del chasis 6 y apretar los cuatro tornillos 5.

⚠ **Par de apriete de los tornillos 5: 8.8 Nm (0.9 kgm)**

Colocar y encajar los seis tapones X y los dos pasacables de goma 7 en los orificios del soporte 6 como muestra la figura. Realizar el montaje con atención para que los bordes internos y externos del pasacables de goma 7 estén situados sobre las superficies internas y externas del soporte 6.

Montar el faro I en el alojamiento del scooter, unir el conector eléctrico L y fijar el faro I con los tornillos H.

⚠ **Par de apriete de los tornillos H: 1.7 Nm (0.17 kgm)**

Comprobar que el faro I funcione correctamente y montar y enganchar el escudo frontal G.

- GR** Βεβαιωθείτε ότι οι ράβδοι είναι κεντραρισμένες ως προς τις σπές του σασί 6 και σφίξτε τις τέσσερις βίδες 5.

⚠ **Ροπή σύσφιξης των βιδών 5: 8.8 Nm (0.9 Kgm)**

Τοποθετήστε και συναρμολογήστε, όπως στο σχέδιο, τις έξι τάπες X και τα δύο λαστιχάκια-οδηγούς καλωδίων 7 στις σχετικές σπές του στηρίγματος 6.

Η τοποθέτηση πρέπει να εκτελεστεί προσεκτικά, ώστε το εσωτερικό/εξωτερικό χείλος στο λαστιχάκι 7 να τοποθετηθεί πάνω από την εσωτερική/εξωτερική επιφάνεια του στηρίγματος 6.

Τοποθετήστε το φανάρι I στην υποδοχή του scooter, συνδέστε το σχετικό ηλεκτρικό συνδετήρα L και στερεώστε το φανάρι μέσω των βιδών H.

⚠ **Ροπή σύσφιξης των βιδών H: 1.7 Nm (0.17 Kgm)**

Ελέγξτε εάν το φανάρι I λειτουργεί σωστά και επανατοποθετήστε/συνδέστε το μπροστινό κάλυμμα G.

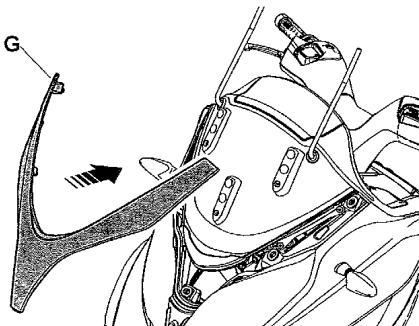
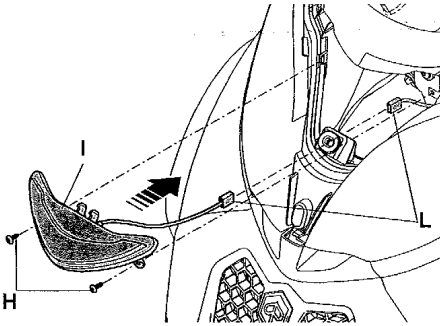
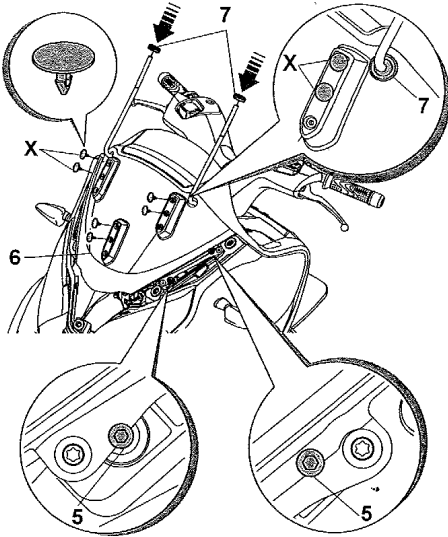

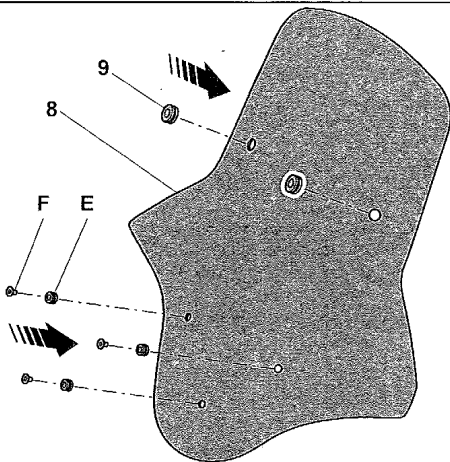

GB MOUNTING THE ACCESSORY WINDSHIELD SCREEN

Place the windshield 8 on a surface protected with a cloth and mount the three rubber grommets F and the three T-bushes E in the three lower holes and the grommets 9 in the two upper holes.

⚠ Ensure the rubber grommets are inserted correctly.

I MONTAGGIO SCHERMO PARABREZZA ACCESSORIO

Appoggiare il parabrezza 8 sopra un piano protetto con un panno e assemblare i tre gommini F e le tre bussole «T» E nei tre fori inferiori e i gommini 9 nei due fori superiori.

⚠ Accertarsi del corretto inserimento dei gommini.

F MONTAGE DE L'ÉCRAN PARE-BRISE ACCESSOIRE

Poser le pare-brise 8 sur un plan recouvert d'une toile et emboîter les trois plots en caoutchouc F et les trois douilles en « T » E dans les trois orifices inférieurs et les plots 9 dans les deux orifices supérieurs.

⚠ S'assurer que les plots ont été insérés correctement.

D MONTAGE DES GESTÄNGES DER ALS ZUBEHÖR MONTIERBAREN WINDSCHUTZSCHEIBE

Die Windschutzscheibe 8 auf einer durch einen Lappen geschützten Fläche ablegen und die drei Gummiauflagen F und die drei T-Buchsen E in den unteren Bohrlöchern und die Gummiauflagen 9 in den zwei oberen Bohrlöchern montieren.

⚠ Den korrekten Sitz der Gummiauflagen sicherstellen.

E MONTAJE DE LA CÚPULA DEL PARABRISAS ACCESORIO

Apoyar el parabrisas 8 sobre una superficie protegiéndolo con un paño y montar los tres elementos de goma F y los tres casquillos en «T» E en los tres orificios inferiores. Montar los elementos de goma 9 en los dos orificios superiores.

⚠ Comprobar que los elementos de goma estén montados correctamente.

GR ΤΟΠΟΘΕΤΗΣΗ ΑΝΕΜΟΘΩΡΑΚΑ ΠΑΡΜΠΡΙΖ ΠΟΥ ΠΑΡΕΧΕΤΑΙ ΩΣ ΑΞΕΣΟΥΑΡ

Ακουμπήστε το παρμπρίζ 8 πάνω σε μια επιφάνεια όπου έχετε απλώσει ένα πανί και τοποθετήστε τα τρία λαστιχάκια F και τα τρία κουζινέτα «T» E στις τρεις κάτω οπές και τα λαστιχάκια 9 στις δύο πάνω οπές.

⚠ Βεβαιωθείτε ότι τα λαστιχάκια έχουν εισαχθεί σωστά.

- GB** Position and secure the windshield 8 on the scooter with the spacers C, the plastic washers D and screws B.

DO NOT TIGHTEN THE SCREWS B.

Secure the top of the windshield on the support rods with the plastic bushes 10, barrels 11 (inserted inside the bushes 10), plastic washers 12 and M6x30 screws 13.

Align the windshield with the centerline of the scooter and tighten the screws B and 13.

 Tightening torque for screws B: 3,68 ft lb (5 Nm)

Tightening torque for screws 13: 7.37 ft lb (10 Nm)

- I** Posizionare e fissare il parabrezza 8 sullo scooter tramite i distanziali C, le rondelle in plastica D e le viti B.

NON SERRARE LE VITI B.

Fissare la parte superiore del parabrezza sulle aste di supporto tramite le bussole in plastica 10 i barilotti 11 (inseriti all'interno delle bussole 10), le rondelle in plastica 12 e le viti 13 M6x30.

Centrare il parabrezza rispetto la mezzeria dello scooter e fissare le viti B e 13.

 Coppia di serraggio viti B: 5 Nm (0,51+ Kgm)

Coppia di serraggio viti 13: 10 Nm (1.02 Kgm)

- F** Placer et fixer le pare-brise 8 sur le scooter à l'aide des entretoises C, des rondelles en plastique D et des vis B.

NE PAS SERRER LES VIS B.

Fixer la partie supérieure du pare-brise sur les tiges de support à l'aide des douilles en plastique 10, des barillets 11 (insérés dans les douilles 10), des rondelles en plastique 12 et des vis 13 M6x30.

Centrer le pare-brise sur le scooter et serrer les vis B et 13.

 Couple de serrage des vis B: 5 Nm (0,51 Kgm)

Couple de serrage des vis 13: 10 Nm (1.02 Kgm)

- D** Die Windschutzscheibe 8 am Motorroller positionieren und mithilfe der Distanzstücke C, der Kunststoffscheiben D und der Schraube B an diesem befestigen.

DIE SCHRAUBEN B NICHT ANZIEHEN

Den oberen Teil der Windschutzscheibe mithilfe der Kunststoffbuchsen 10, die Zylinder 11 (in den Buchsen 10 positionierte Einsätze), die Unterlegscheiben aus Kunststoff 12 und die Schrauben 13 M6x30 an den Haltestangen befestigen.

Die Windschutzscheibe hinsichtlich der Motorrollermitte zentrieren und die Schrauben B und 13 befestigen.

 Anzugsmoment der Schrauben B: 5 Nm (0,51 Kgm)

Anzugsmoment der Schrauben 13: 10 Nm (1.02 Kgm)

- E** Montar y fijar el parabrisas 8 al scooter utilizando los separadores C, las arandelas de plástico D y los tornillos B.

NO APRETAR LOS TORNILLOS B.

Fijar la parte superior del parabrisas a las varillas de soporte utilizando los casquillos de plástico 10 y los casquillos internos 11 (insertados en los casquillos 10), las arandelas de plástico 12 y los tornillos 13 M6x30.

Centrar el parabrisas con la mediana del scooter y fijar los tornillos B y 13.

 Par de apriete de los tornillos B: 5 Nm (0,51 Kgm)

Par de apriete de los tornillos 13: 10 Nm (1.02 kgm)

- GR** Τοποθετήστε και στερεώστε το παρμπρίζ 8 στο scooter με τους αποστάτες C, τις πλαστικές ροδέλες D και τις βίδες B.

ΜΗ ΣΦΙΓΓΕΤΕ ΤΙΣ ΒΙΔΕΣ B.

Στερεώστε το πάνω τμήμα του παρμπρίζ στις ράβδους στήριξης με τα πλαστικά κουζινέτα 10 και τα κυλινδράκια 11 (εισάγονται μέσα στα κουζινέτα 10), τις πλαστικές ροδέλες 12 και τις βίδες 13 M6x30.



Κεντράρετε το παρμπρίζ ως προς τον κεντρικό άξονα του scooter και στερεώστε τις βίδες B και 13.

 Ροπή σύσφιξης των βιδών B: 5 Nm (0,51 Kgm)

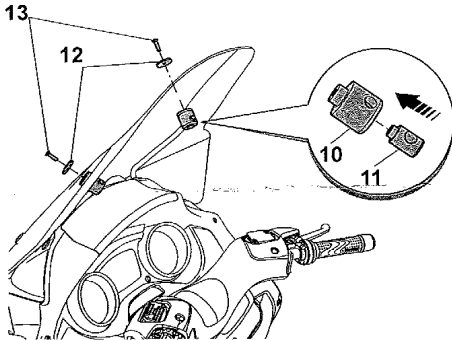
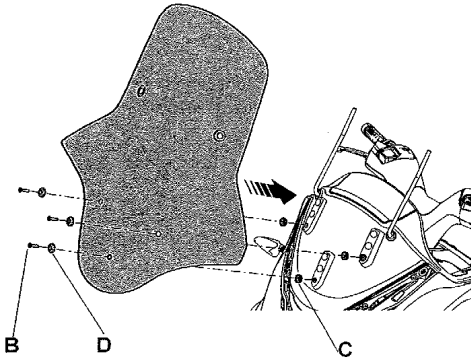

Ροπή σύσφιξης των βιδών 13: 10 Nm (1.02 Kgm)





GB GENERAL SAFETY WARNINGS

-  Make sure that the assembly of the windshield does not interfere with the correct operation of the vehicle's steering and braking systems.
-  Use neutral detergent and cold water to clean the windshield.
Drive more slowly when using the accessory windshield.



I AVVERTENZE GENERALI SULLA SICUREZZA

-  Accertarsi che il montaggio del parabrezza non vada ad interferire sul corretto funzionamento dello sterzo e dell'impianto frenante del veicolo.
-  Per la pulizia del parabrezza utilizzare detergenti neutri con acqua fredda.
Con l'utilizzo del parabrezza accessorio, moderare la velocità.



F AVERTISSEMENTS SUR LA SECURITE GENERALE

-  S'assurer que le pare-brise, une fois monté, ne gêne pas la conduite en réduisant l'angle de braquage ni le système de freinage du véhicule.
-  Pour nettoyer le pare-brise, utiliser des produits neutres et de l'eau froide.
Modérer la vitesse lorsque le scooter est équipé d'un pare-brise.



D ALLGEMEINE SICHERHEITSHINWEISE

-  Sicherstellen, dass die Montage der Windschutzscheibe die korrekte Funktion des Lenkers und der Bremsanlage des Fahrzeugs nicht beeinträchtigt.
-  Für die Reinigung der Windschutzscheibe neutrale Reinigungsmittel und kaltes Wasser verwenden.
Bei Verwendung der als Zubehör montierbaren Windschutzscheibe die Geschwindigkeit drosseln.

E ADVERTENCIAS SOBRE LA SEGURIDAD GENERICA

-  Comprobar que el montaje del parabrisas no impida el funcionamiento correcto de la dirección y del sistema de frenos del vehículo.
-  Limpiar el parabrisas con detergentes neutros y agua fría.
Moderar la velocidad cuando se utilice el parabrisas accesorio.

GR ΠΑΡΑΤΗΡΗΣΕΙΣ ΣΕ ΘΕΜΑΤΑ ΑΣΦΑΛΕΙΑΣ ΓΕΝΙΚΟΤΕΡΑ

-  Βεβαιωθείτε ότι η τοποθέτηση του παρμπρίζ δεν παρεμποδίζει τη σωστή λειτουργία του τιμονιού και του συστήματος πέδησης του οχήματος.
-  Για τον καθαρισμό του παρμπρίζ, χρησιμοποιείτε ουδέτερα απορρυπαντικά και κρύο νερό.
Κατά τη χρήση του παρμπρίζ που παρέχεται ως αξεσουάρ, μετριάστε την ταχύτητα.